

Foss-Eik Service Dumper 5.80 S

- Bunn og frontplate i 8 mm HB450, sider i 6 mm HB450, gir en robust og slitesterk henger som tåler tøffe tak, år etter år.
- Lav lastehøyde
- Stroppefester 8 stk.
- Hydraulisk tipsylinder
- Langt drag for god stabilitet.



Vår service dumper er en hardfør, kompakt og kraftige henger, spesielt utviklet for bruk i anleggsbransjen sammen med hjulgående gravemaskiner.

Den egner seg godt til transport av masse, pukk, jord og annet materiell på anleggsplasser der fleksibilitet og fremkommelighet er avgjørende.

Lav egenvekt kombinert med solid konstruksjon gir høy kapasitet, stabil gange og effektiv drift, også under krevende forhold.

Bunnplaten og frontplaten leveres i 8 mm HB450, mens sideplate er produsert i 6 mm HB450. Hengeren er utstyrt med hydraulisk baklem for effektiv og sikker tømning. Den robuste konstruksjonen, kombinert med høy slitestyrke og driftssikkerhet, gjør dette til en henger du kan stole på, år etter år.



- Hydraulisk baklem er standard.
- Lav lastehøyde.



- Kraftige, tettsittende tverrbjelker god støtte til bunnplaten.



- Sikker tippstøtte for inspeksjon og vedlikehold.



- 8-tonns innvendige stroppefester for trykk lastsikring.



- Godt festede slanger og kabler reduserer risiko for skader ved av- og påkobling.

Foss-Eik Mekaniske Verksted på Bryne har utviklet og levert kvalitetsutstyr til landbruk og anleggsbransjen i 75 år. Som en del av Construction Equipment Group er Foss-Eik Norges markedsleder på traktorhengere, kjent for solid kvalitet, dyktige medarbeidere og en sterk posisjon i norsk landbruk.

Dimensjoner (mm), Service Dumper 5.80 S

Varenr.	A	B	C	D	E	F	G	H	I	J	Hjuldim.
FE74000612	3250	600	2350	2480	5560	N/A	N/A	N/A	2100	500	500/50 R17
Kundetilpasset*	Tilp*	Tilp*	2400	2530	Tilp*	Tilp*	Tilp*	Tilp*	Tilp*	Tilp*	Tilp*

* Tilpasninger medfører pristillegg.

Alle standard hengere leveres med standard lyspakke, hydraulisk baklem og tippsylinder, valg utover dette medfører pristillegg.

For tilleggsutstyr, se eget datablad.

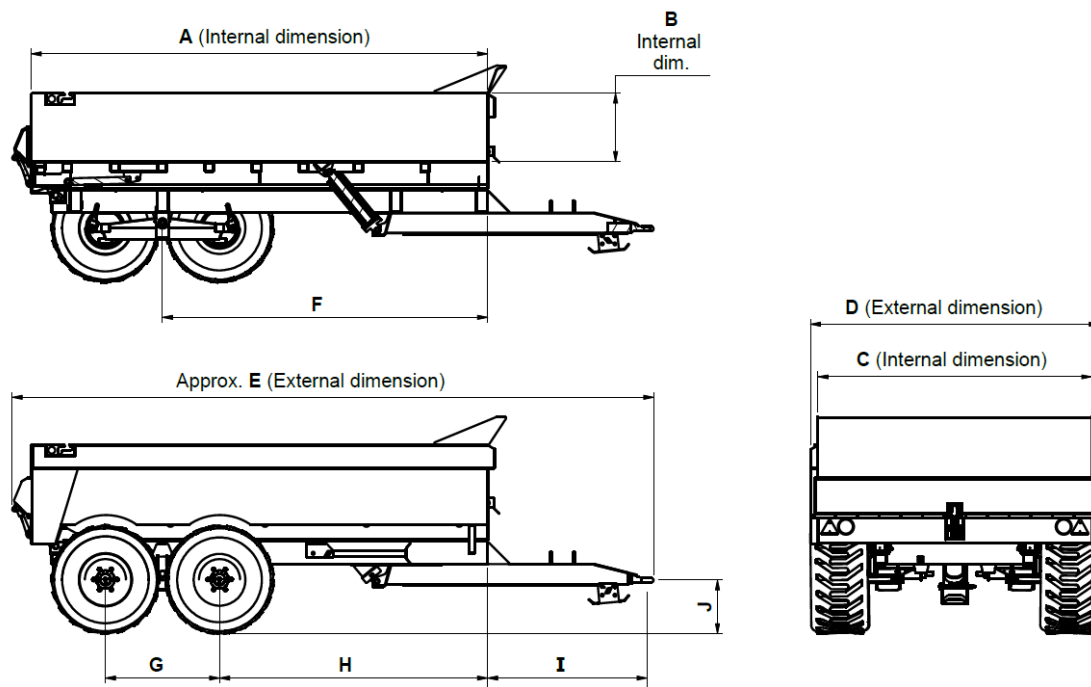

Tekniske data for Service Dumper 5.80 S

Lasteevne	8T
Egenvekt	2T
Totalvekt	2,5T
Material og tykkelse	HB450
Tykkelse sider	6 mm
Tykkelse frontplate	8 mm
Tykkelse bunnplate	8 mm
Hjuldimensjon	500/50 R17
Antall stroppefester	8
Antall aksler	1
Antall brems på hjul	2
Antall bolter på hjul	8
Brems	300x90x4
Godkjent for maks fart	40 km/t
Tippsylinder	Teleskopsylinder HH 121/61-1761 hydraulisk
Planstørrelse (innvendig)	3250x2350x500/600
Rammedimensjon	3065x1350
Rammebjelker	200x100x8
Drag dimensjon	200x200x2470
Trekk drag	Plate m/kuleskål
Baklem	Hengslet, hydraulisk
Lys	2 stk LED rund for brems, blink og baklys 2 stk refleks hvit
Overflatebehandling	Sandblåsing og lakk
Farge ramme	RAL7022 (grå), kan leveres i andre farger
Farge kasse	NCS 3060 G10Y (grønn), kan leveres i andre farger
Diverse	Leveres med parkeringsklosse, varseltrekant, fot for drag og tippstøtte