

## Foss-Eik Dumper 5.150 D

- Bunn i 8 mm HB450, sider/front i 6 mm HB450, gir en robust og slitesterk henger som tåler tøffe tak, år etter år.
- Stroppefester
- Hydraulisk tipp sylinder



Denne modellen er et ideelt valg for både landbruksarbeid og krevende transportoppgaver. Hengeren er konstruert med kraftige, tett plasserte tverrbjelker i planet, og har bunnplate av slitesterkt hardstål som gir høy styrke og lang levetid selv under tøffe forhold.

Bunnplaten leveres i 8 mm HB450, mens side- og frontplate er produsert i 6 mm HB450. Hengeren er utstyrt med hydraulisk baklem for effektiv og sikker tømming. Den robuste konstruksjonen, kombinert med høy slitestyrke og driftssikkerhet, gjør dette til en henger du kan stole på, år etter år.



- Hydraulisk baklem er standard.
- Lav lastehøyde.



- Kraftige tverrbjelker gir god støtte til bunnplaten.



- Sikker tippstøtte for inspeksjon og vedlikehold.



- 8-tonns innvendige stroppefester for trykk lastsikring.

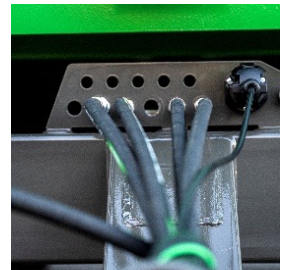

- Godt festede slanger og kabler reduserer risiko for skader ved av- og påkobling.

Foss-Eik Mekaniske Verksted på Bryne har utviklet og levert kvalitetsutstyr til landbruk og anleggsbransjen i 75 år. Som en del av Construction Equipment Group er Foss-Eik Norges markedsleder på traktorhengere, kjent for solid kvalitet, dyktige medarbeidere og en sterk posisjon i norsk landbruk.

## Dimensjoner (mm), Dumper 5.150D

Varenr.	A	B	C	D	E	F	G	H	I	J	Hjuldim.
FE5405151	4000	800	2400	2530	5615	2700	1220	2090	1400	420	560/45 R22,5
FE5405156	4000	800	2400	2530	5615	2700	1220	2090	1400	465	600/50 R22,5
FE5405153_H	4500	800	2400	2530	5970	3000	1220	2390	1390	500	560/45 R22,5
FE5405153_Q	4500	800	2400	2530	6190	3000	1220	2390	1470	465	600/50 R22,5
Kundetilpasset*	Tilp*	Tilp*	2400	2530	Tilp*	Tilp*	Tilp*	Tilp*	Tilp*	Tilp*	Tilp*

- \* Tilpasninger medfører pristillegg.
- Alle standard hengere leveres med standard lyspakke, hydraulisk baklem og tipsylinder, valg utover dette medfører pristillegg.
  - For tilleggsutstyr, se eget datablad.

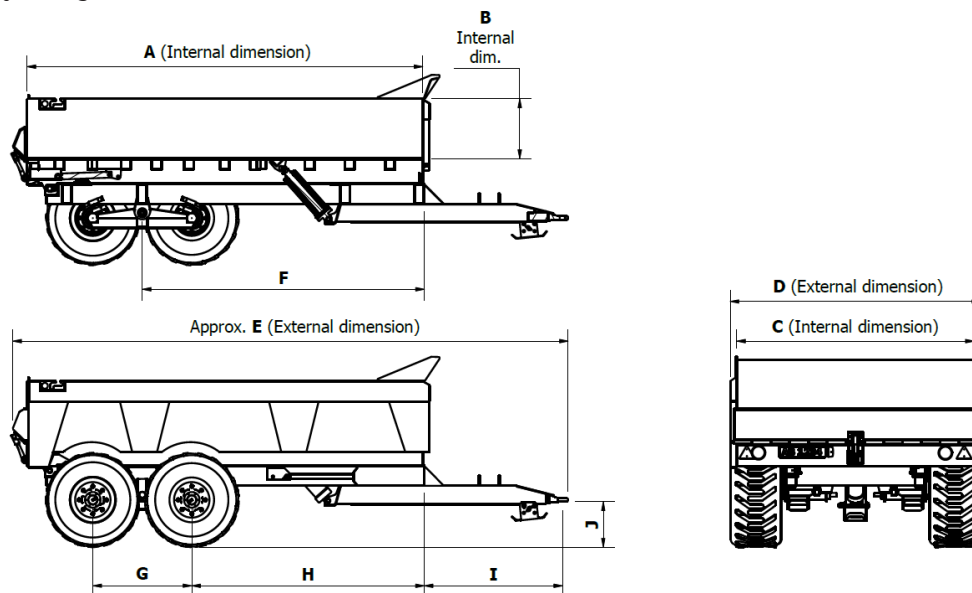

## Tekniske data for Dumper 5.150 D

Lasteevne	15T	
Egenvekt	4T	
Totalvekt	19T	
Material og tykkelse	HB450	
Tykkelse sider	6 mm	
Tykkelse bunnplate	8 mm	
Hjuldimensjon	560/45 R22,5	600/50 R22,5
Antall stroppefester	10	
Antall aksler	2	
Antall brems på hjul	4	
Antall bolter på hjul	6	
Brems	300x90x4	
Godkjent for maks fart	40 km/t	
Tipsylinder	Teleskopsylinder HH 167/61-2650 hydraulisk	
Planstørrelse (innvendig)	4000x2400x800	4500x2400x800
Rammedimensjon	3815x1400	4315x1400
Rammebjelker	250x150x6	
Drag dimensjon	200x200x2200	
Trekk drag	Standard trekkøye	
Baklem	Hengslet, hydraulisk	
Lys	2 stk LED rund for brems, blink og baklys	
	2 stk refleks hvit	
Overflatebehandling	Sandblåsing og lakk	
Farge ramme	RAL7022 (grå), kan leveres i andre farger	
Farge kasse	NCS 3060 G10Y (grønn), kan leveres i andre farger	
Diverse	Leveres med parkeringsklosse, varseltrekant, fot for drag og tippstøtte	